

<b>aspect</b>	compact et sobre
<b>ergonomie</b>	accessibilité à tous les mécanismes
<b>haut rendement</b>	
<b>économique</b>	faible consommation de bois
<b>peu polluant</b>	faible rejet de CO et de particules fines
<b>étanchéité</b>	++
<b>pour maisons traditionnelle et basse énergie</b>	✓

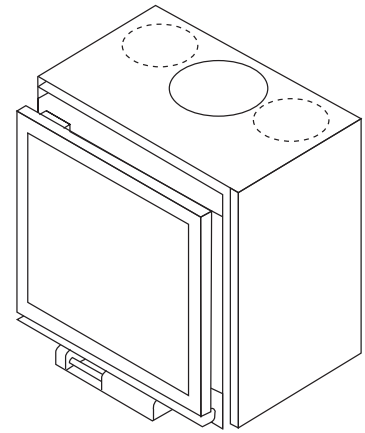

## CARACTÉRISTIQUES TECHNIQUES

### GÉNÉRAL

TYPE DE FOYER	encastré
MATÉRIAUX	acier + vermiculite
TEINTE	Stûv grey
CHARGEMENT	manuel
COMBUSTIBLE	bois
POSITION BÛCHES	horizontal
LONGUEUR MAX. BÛCHES	40 cm

### POIDS / DIMENSIONS

POIDS	91 kg
Ø DU CONDUIT DE FUMÉE	180 mm
SORTIE D'AIR CHAUD	frontale
Ø ARRIVÉE D'AIR EXTÉRIEUR	63 mm

### AIR

ARRIVÉE EXTÉRIEURE DIRECTE	✓
RÉGLAGE AIR PRIMAIRE	✓
RÉGLAGE AIR SECONDAIRE	✓
POST-COMBUSTION	✓
ÉTANCHÉITÉ	++
FONCTIONNE SANS VENTILATEUR	✓
INDICATEUR DE SURCHAUFFE	✗

### PERFORMANCES

PUISSANCE NOMINALE	7 kW
PLAGE D'UTILISATION	5-8 kW
RENDEMENT	78%
ÉMISSIONS DE CO	0,09%
ÉMISSIONS DE PARTICULES FINES	11 mg/Nm <sup>3</sup>
PLAGE DE CONSOMMATION DE BOIS	1,4 - 2,3 kg/h
TIRAGE MINIMUM	12 Pa
DÉBIT MASSIQUE DES FUMÉES	7 g/s
T° MOYENNE DES FUMÉES	283 °C
CONSOMMATION D'AIR POUR LA COMBUSTION	18,6 m <sup>3</sup> /h
INDICE D'EFFICACITÉ ÉNERGÉTIQUE (IEE)	104
CLASSE D'EFFICACITÉ ÉNERGÉTIQUE	A

### ÉPAISSEUR MIN. D'ISOLATION ENTRE FOYER ET MATÉRIAUX COMBUSTIBLES

FACE ARRIÈRE	3 cm
FACE LATÉRALE	3 cm
FACE SUPÉRIEURE	9 cm
FACE INFÉRIEURE	0 cm

### ACCESSOIRES / ÉQUIPEMENT

ACCUMULATION	✗
ARMOIRE	✗
BARBECUE	✗
CENDRIER	✗
CONVECTION	✓
DEVANTURE	✗
FEU OUVERT	✗
MOBILOBOX	○
PLAQUE DE SOL	✗
PRÊT-À-POSER	✗
RACK À BÛCHES	○
ROTATIF	✗
SOCLE	✗
VENTILATEUR	○
VITRE ESCAMOTABLE	✗

### LÉGENDE

✓	STANDARD
✗	INDISPONIBLE
○	OPTIONNEL

<b>aspect</b>	compact et sobre
<b>ergonomie</b>	accessibilité à tous les mécanismes
<b>haut rendement</b>	
<b>économique</b>	faible consommation de bois
<b>peu polluant</b>	faible rejet de CO et de particules fines
<b>étanchéité</b>	++
<b>pour maisons traditionnelle et basse énergie</b>	✓

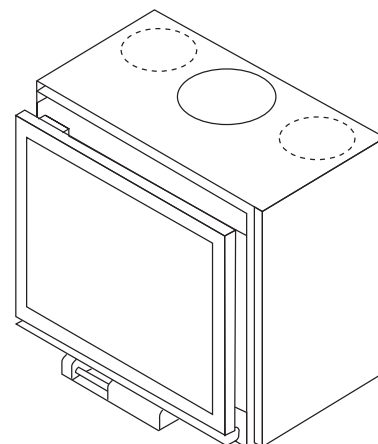

## CARACTÉRISTIQUES TECHNIQUES

## GÉNÉRAL

TYPE DE FOYER	encastré
MATÉRIAUX	acier + vermiculite
TEINTE	Stûv grey
CHARGEMENT	manuel
COMBUSTIBLE	bois
POSITION BÛCHES	horizontal
LONGUEUR MAX. BÛCHES	50 cm

## POIDS / DIMENSIONS

POIDS	102 kg
Ø DU CONDUIT DE FUMÉE	180 mm
SORTIE D'AIR CHAUD	frontale
Ø ARRIVÉE D'AIR EXTÉRIEUR	63 mm

## AIR

ARRIVÉE EXTÉRIEURE DIRECTE	✓
RÉGLAGE AIR PRIMAIRE	✓
RÉGLAGE AIR SECONDAIRE	✓
POST-COMBUSTION	✓
ÉTANCHÉITÉ	++
FONCTIONNE SANS VENTILATEUR	✓
INDICATEUR DE SURCHAUFFE	✗

## PERFORMANCES

PUISSANCE NOMINALE	7,5 kW
PLAGE D'UTILISATION	5-9 kW
RENDEMENT	77%
ÉMISSIONS DE CO	0,10%
ÉMISSIONS DE PARTICULES FINES	19 mg/Nm <sup>3</sup>
PLAGE DE CONSOMMATION DE BOIS	1,5 - 2,6 kg/h
TIRAGE MINIMUM	12 Pa
DÉBIT MASSIQUE DES FUMÉES	7,9 g/s
T° MOYENNE DES FUMÉES	301 °C
CONSOMMATION D'AIR POUR LA COMBUSTION	20,8 m <sup>3</sup> /h
INDICE D'EFFICACITÉ ÉNERGÉTIQUE (IEE)	103
CLASSE D'EFFICACITÉ ÉNERGÉTIQUE	A

## ÉPAISSEUR MIN. D'ISOLATION ENTRE FOYER ET MATÉRIAUX COMBUSTIBLES

FACE ARRIÈRE	3 cm
FACE LATÉRALE	3 cm
FACE SUPÉRIEURE	9 cm
FACE INFÉRIEURE	0 cm

## ACCESSOIRES / ÉQUIPEMENT

ACCUMULATION	✗
ARMOIRE	✗
BARBECUE	✗
CENDRIER	✗
CONVECTION	✓
DEVANTURE	✗
FEU OUVERT	✗
MOBILOBOX	○
PLAQUE DE SOL	✗
PRÊT-À-POSER	✗
RACK À BÛCHES	○
ROTATIF	✗
SOCLE	✗
VENTILATEUR	○
VITRE ESCAMOTABLE	✗

## LÉGENDE

✓	STANDARD
✗	INDISPONIBLE
○	OPTIONNEL

aspect	compact et sobre
ergonomie	accessibilité à tous les mécanismes
haut rendement	
économique	faible consommation de bois
peu polluant	faible rejet de CO et de particules fines
étanchéité	++
pour maisons traditionnelle et basse énergie	✓

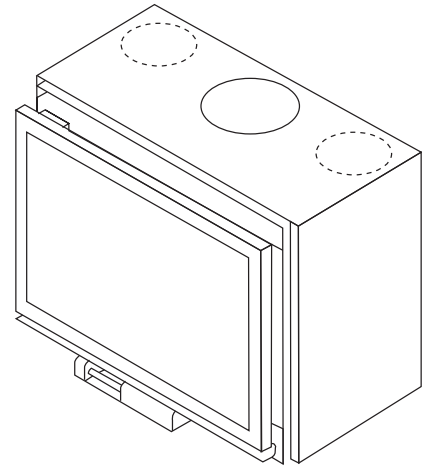

## CARACTÉRISTIQUES TECHNIQUES

## GÉNÉRAL

TYPE DE FOYER	encastré
MATÉRIAUX	acier + vermiculite
TEINTE	Stûv grey
CHARGEMENT	manuel
COMBUSTIBLE	bois
POSITION BÛCHES	horizontal
LONGUEUR MAX. BÛCHES	60 cm

## POIDS / DIMENSIONS

POIDS	112 kg
Ø DU CONDUIT DE FUMÉE	180 mm
SORTIE D'AIR CHAUD	frontale
Ø ARRIVÉE D'AIR EXTÉRIEUR	63 mm

## AIR

ARRIVÉE EXTÉRIEURE DIRECTE	✓
RÉGLAGE AIR PRIMAIRE	✓
RÉGLAGE AIR SECONDAIRE	✓
POST-COMBUSTION	✓
ÉTANCHÉITÉ	++
FONCTIONNE SANS VENTILATEUR	✓
INDICATEUR DE SURCHAUFFE	✗

## PERFORMANCES

PUISSANCE NOMINALE	8 kW
PLAGE D'UTILISATION	6-10 kW
RENDEMENT	75%
ÉMISSIONS DE CO	0,09%
ÉMISSIONS DE PARTICULES FINES	13 mg/Nm <sup>3</sup>
PLAGE DE CONSOMMATION DE BOIS	1,8 - 3,0 kg/h
TIRAGE MINIMUM	12 Pa
DÉBIT MASSIQUE DES FUMÉES	8,8 g/s
T° MOYENNE DES FUMÉES	318 °C
CONSOMMATION D'AIR POUR LA COMBUSTION	23,5 m <sup>3</sup> /h
INDICE D'EFFICACITÉ ÉNERGÉTIQUE (IEE)	100
CLASSE D'EFFICACITÉ ÉNERGÉTIQUE	A

## ÉPAISSEUR MIN. D'ISOLATION ENTRE FOYER ET MATÉRIAUX COMBUSTIBLES

FACE ARRIÈRE	9 cm
FACE LATÉRALE	10 cm
FACE SUPÉRIEURE	9 cm
FACE INFÉRIEURE	0 cm

## ACCESSOIRES / ÉQUIPEMENT

ACCUMULATION	✗
ARMOIRE	✗
BARBECUE	✗
CENDRIER	✗
CONVECTION	✓
DEVANTURE	✗
FEU OUVERT	✗
MOBILOBOX	○
PLAQUE DE SOL	✗
PRÊT-À-POSER	✗
RACK À BÛCHES	○
ROTATIF	✗
SOCLE	✗
VENTILATEUR	○
VITRE ESCAMOTABLE	✗

## LÉGENDE

✓	STANDARD
✗	INDISPONIBLE
○	OPTIONNEL

LE FOYER DE BASE ET SES OPTIONS

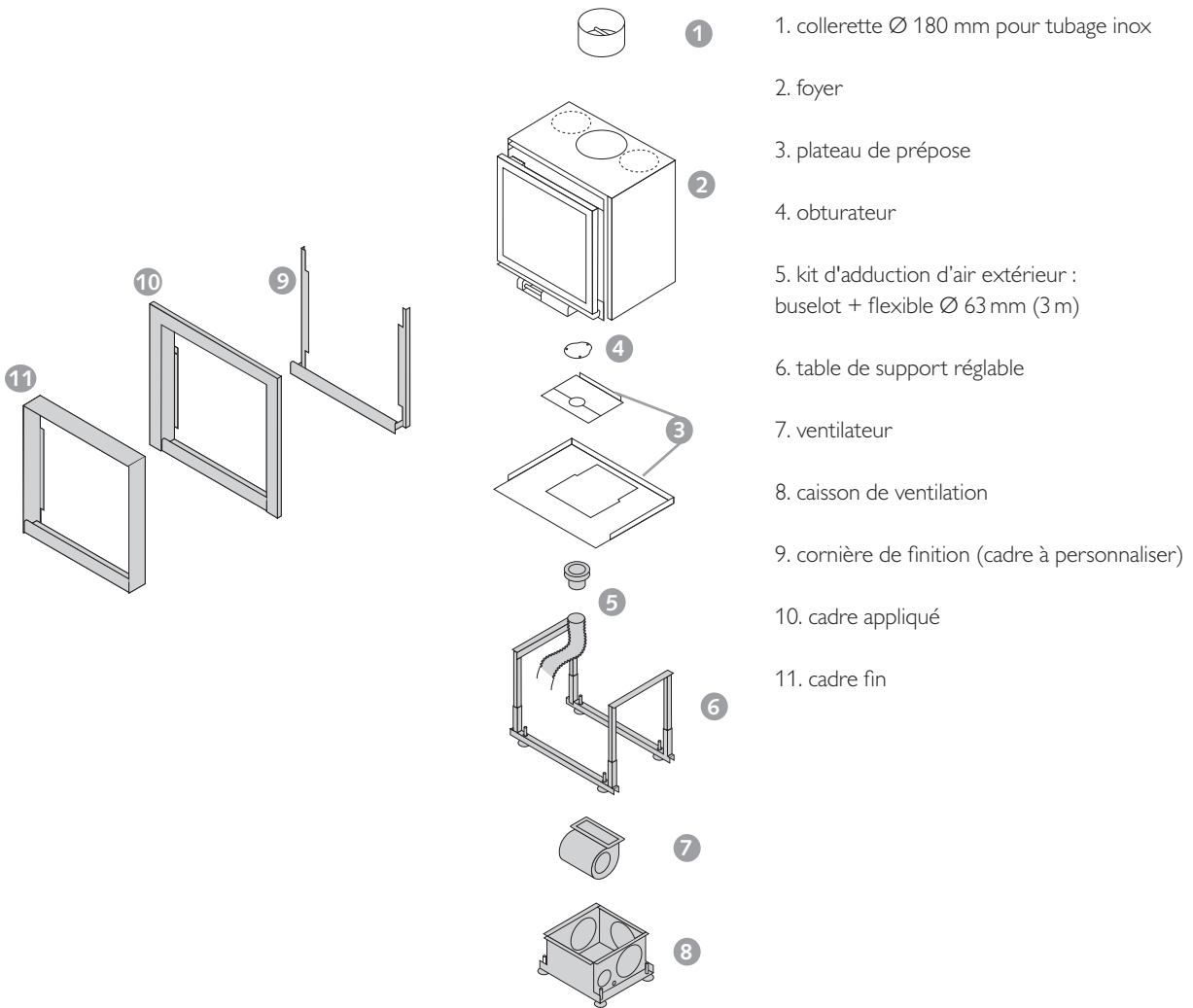

DIMENSIONS DE LA NICHE

POUR FOYER AVEC CADRE FIN

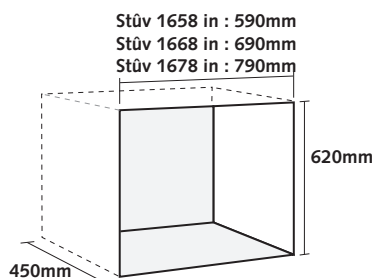

POUR FOYER AVEC CADRE APPLIQUÉ

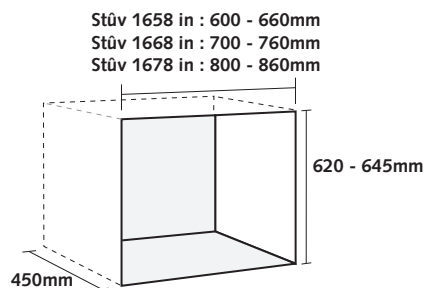

RÉSERVE POUR LE VENTILATEUR

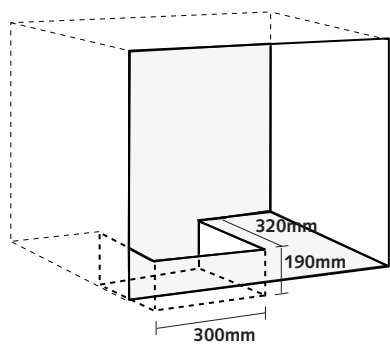

RÉSERVE POUR LE CAISSON DE VENTILATION

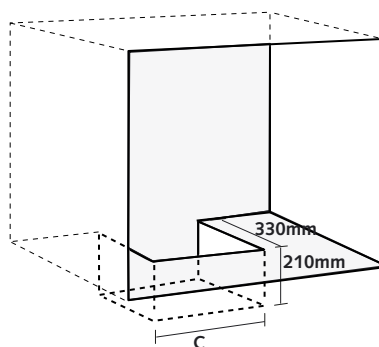

Stûv 15/58-in: C = 350mm  
 Stûv 15/68-in: C = 550mm  
 Stûv 15/78-in: C = 550mm

# 16-in | Le foyer



## DIMENSIONS DU FOYER SANS TABLE DE SUPPORT

VUE DE FACE

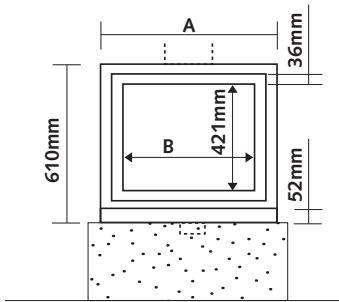

VUE DE PROFIL

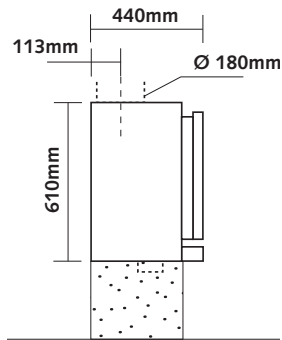

VUES DU DESSOUS

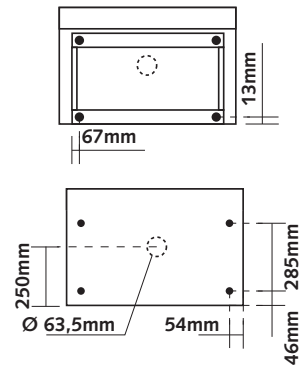

VUE DU DESSUS

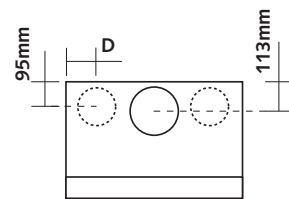

## DIMENSIONS DU FOYER AVEC TABLE DE SUPPORT

VUE DE FACE

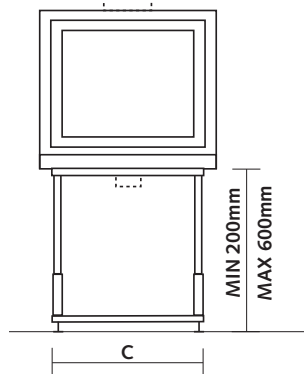

VUE DE PROFIL

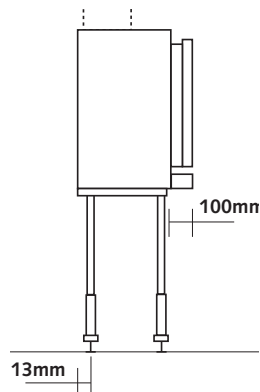

DIMENSIONS	A	B	C	D
16/58-in	580 mm	448 mm	570 mm	105 mm
16/68-in	680 mm	548 mm	670 mm	130 mm
16/78-in	780 mm	648 mm	770 mm	130 mm

STUV 16/58-IN + CADRE FIN

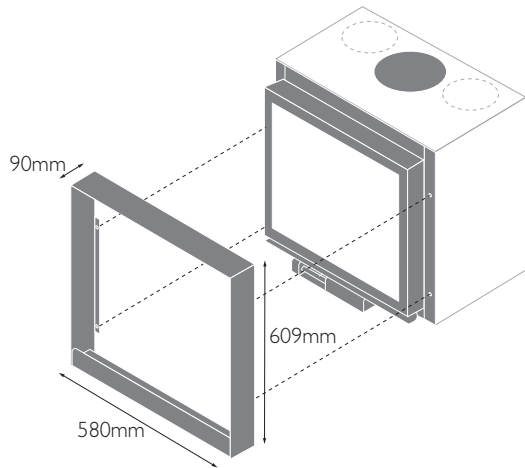

16/58-IN KIT DE VENTILATION (VENTILATEUR + CAISSON)

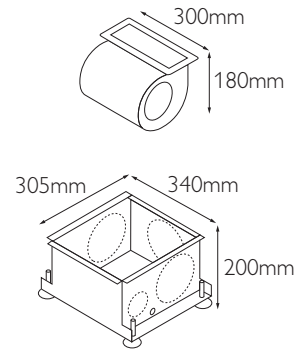

STUV 16/58-IN + CADRE CORNIÈRES

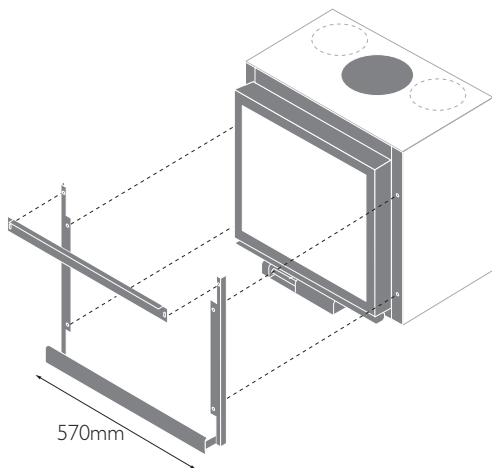

STUV 16/58-IN + CADRE APPLIQUÉ

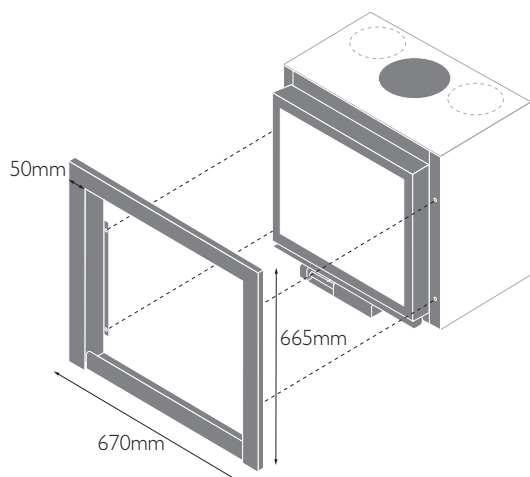

## STUV 16/68-IN + CADRE FIN

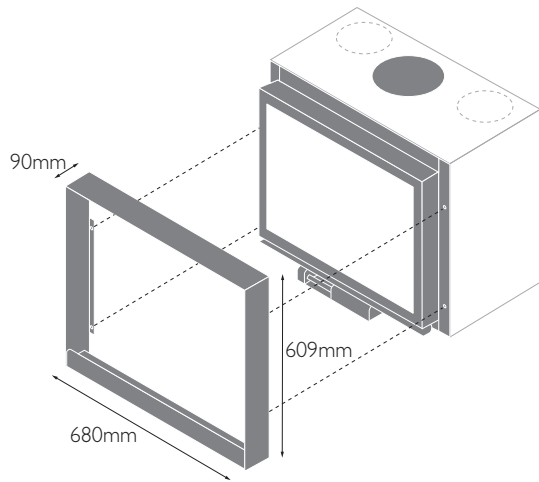

## 16/68-IN + KIT DE VENTILATION (VENTILATEUR + CAISSON)

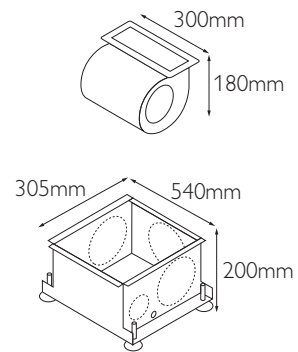

## STUV 16/68-IN + CADRE CORNIÈRES

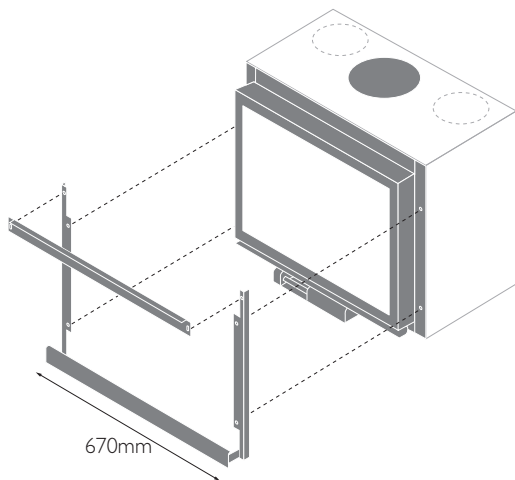

## STUV 16/68-IN + CADRE APPLIQUÉ

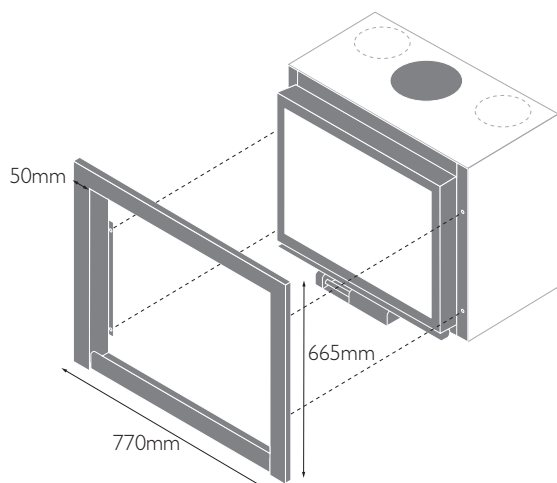



STUV 16/78-IN + CADRE FIN

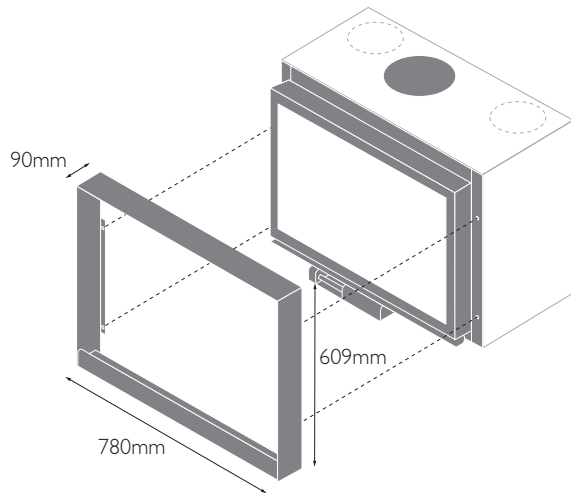

16/78-IN + KIT DE VENTILATION (VENTILATEUR + CAISSON)

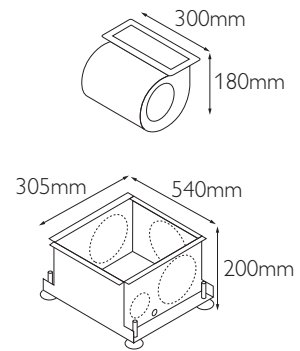

STUV 16/78-IN + CADRE CORNIÈRES

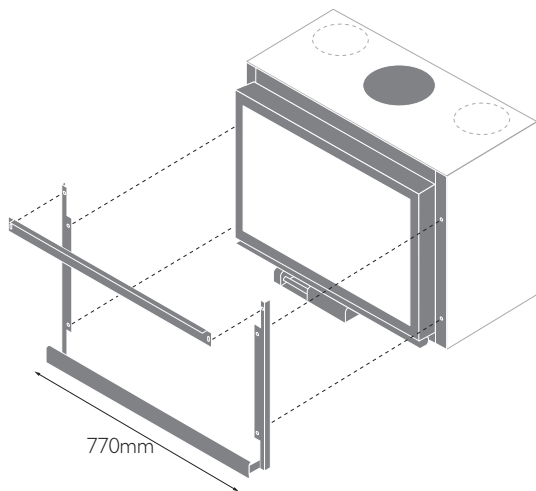

STUV 16/78-IN + CADRE APPLIQUÉ

